













Nazivni podaci

1. Nazivni kapacitet C₅:
2. Nazivni napon:
3. Struja pražnjenja:
4. Nazivna specifična težina elektrolita*, tip PzQ:
5. Nazivna temperatura:
6. Nazivna razina elektrolita:

Pogledajte tipsku pločicu
2 V x br. ćelija
C₅/5h
1,32 kg/l
30 °C
sve do oznake za razinu elektrolita „maks.”

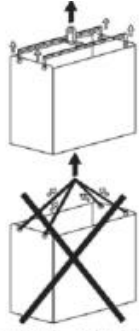
*Postići će se tijekom prvih 10 ciklusa.

	<ul style="list-style-type: none"> • Pridržavajte se uputa za uporabu i držite ih na vidljivom mjestu u blizini baterije. Radove na baterijama smije provoditi samo kvalificirano osoblje. 		<ul style="list-style-type: none"> • Postoji opasnost od eksplozije i požara, izbjegavajte kratke spojeve. • Izbjegavajte elektrostatičke naboje i pražnjenja / iskre.
	<ul style="list-style-type: none"> • Zabranjeno pušenje! U blizini baterije zabranjeni su otvoreni plamen, žar ili iskre kako bi se izbjegla opasnost od eksplozije i požara. 		<ul style="list-style-type: none"> • Elektrolit je vrlo korozivan!
	<ul style="list-style-type: none"> • Dok radite na baterijama, nosite zaštitne naočale i odjeću! • Pridržavajte se pravila o zaštiti od nezgoda i normi EN 62485-3 i EN 50110-1. 		<ul style="list-style-type: none"> • Oprez! Opasan električni napon! • Metalni dijelovi baterije uvijek su pod naponom. Stoga ne odlažite predmete ili alate na bateriju!
	<ul style="list-style-type: none"> • U slučaju prskanja kiseline u oči ili na kožu, dotično mjesto treba odmah isprati s mnogo čiste vode. • Zatim odmah potražite savjet liječnika! • Odjeću kontaminiranu kiselinom potrebno je oprati u vodi. 		
	<ul style="list-style-type: none"> • Upozorenje na opasnosti od baterije. 		
	<ul style="list-style-type: none"> • Upotrebljavajte samo odgovarajuću opremu za rukovanje, npr. opremu za podizanje prema propisu VDI 3616. • Članci su vrlo teški. Provjerite jesu li sigurno instalirane. • Koristite samo odgovarajuća transportna sredstva. 		

Zanemarivanje uputa za uporabu, popravak uz uporabu neoriginalnih dijelova, neovlaštene izmjene ili uporaba aditiva za elektrolit poništiti će jamstvo.

1. Puštanje u rad nadopunjenih i napunjenih baterija

Baterije treba pregledati kako bi se utvrdilo jesu li u savršenom fizičkom stanju. Kabelski snop baterije mora imati pouzdan kontakt i ispravan polaritet. U protivnom može doći do oštećenja baterije, vozila ili punjača baterije.

Za montažu priključnog kabela koristite isključivo originalne vijke. Priključni kabel pričvrstite na stezaljku za rasterećenje naprezanja kabela.

Vijke spojnice i priključnog kabela treba pritegnuti prema sljedećim postavkama priteznog momenta:

Priključak M 10	25 ± 2 Nm
-----------------	-----------

Vijke s osiguranim navojem moguće je upotrijebiti najviše 5 puta. Iz sigurnosnih razloga preporučuju se novi vijci s osiguranim navojem. Ako je razdoblje između isporuke (vidi datum proizvodnje na tipskoj pločici) i puštanja u pogon dulji od 8 tjedana ili plutajući pokazivač senzora razine elektrolita pokazuje nisku razinu elektrolita (pogledajte tablicu, točka 3.1.1), treba provjeriti razinu elektrolita. Za uklanjanje čepova za dopunjavanje vode smije se upotrebljavati samo odgovarajući alat. U suprotnom se plovcu čepova mogu trajno oštetiti, što može uzrokovati prelijevanje elektrolita. Ako je razina elektrolita niža od vrha separatora, najprije je treba nadopuniti pročišćenom vodom do te visine (IEC 62877-1:2016).

Baterija se zatim puni (pogledajte točku 2.2). Elektrolit treba nadopuniti pročišćenom vodom do navedene razine.

2. Rad

EN 62485-3 „Sigurnosni zahtjevi za sekundarne baterije i baterijske instalacije – Vučne baterije” jest norma koja se primjenjuje na rad vučnih baterija u vozilima unutarnjeg transporta.

2.1 Pražnjenje

Vodite računa o tome da nijedan ventilacijski otvor nije zabrtvljen ili prekriven. Električni spojevi (npr. utikači) smiju se spajati ili prekidati samo dok je strujni krug prekinut. Za postizanje optimalnog vijeka trajanja baterije treba izbjegavati pražnjenje tijekom rada za više od 70 % nazivnog kapaciteta (duboko pražnjenje). To odgovara specifičnoj težini elektrolita od 1,16 kg/l pri 30 °C na kraju pražnjenja. Ispražnjene baterije treba odmah napuniti i ne smiju ostati ispražnjene. To se odnosi i na djelomično ispražnjene baterije. Pokazivač pražnjenja na kamionu/vozilu mora biti pravilno postavljen. Postavka ovisi o marki pokazivača pražnjenja i mora biti jednaka pražnjenju sa strujom od I₅ do završnog napona od 1,92 V po ćeliji za 70 % dubine pražnjenja. U slučaju primjene kod vozila s automatskim vođenjem obratite se aplikacijskom tehničaru tvrtke EnerSys®.

2.2 Punjenje

Za punjenje se smije upotrebljavati samo istosmjerna struja. Za IRONCLAD® baterije dopušteni su postupci prema normama EN 41773-1 i EN 41774. Sve baterije s nazivnom energijom > 12 kWh treba ponovo puniti putem Airmixing profila. Bateriju priključite na pripadajući punjač prikladan za nazivne vrijednosti i specifikacije baterije (npr. presjek kabela itd.) kako biste spriječili preopterećenje

električnih kabela i kontakata, neželjeno stvaranje isparavanje i gubitak elektrolita iz članaka. U fazi isparavanja ne smiju se prekoračiti granične vrijednosti struje navedene u normi EN 62485-3. Ako punjač nije kupljen zajedno s baterijom, servisni odjel proizvođača treba provjeriti prikladnost punjača, kabela i utikača. Tijekom punjenja treba osigurati odgovarajuću ventilaciju radi uklanjanja plinova koji nastaju tijekom postupka punjenja.

Vrata viličara, poklopci spremnika baterija i poklopci odjeljaka baterija moraju se otvoriti ili ukloniti. Tijekom punjenja u viličaru, treba otvoriti ventile koje je naveo proizvođač. U svim slučajevima ventilacija mora biti u skladu s normom EN 62485-3. Čepovi za centralno odzračivanje trebaju ostati na člancima i biti zatvoreni. Dok je punjač isključen, priključite bateriju i pripazite na ispravnost polariteta (pozitivni s pozitivnim, negativni s negativnim). Zatim uključite punjač.

Tijekom postupka punjenja temperatura elektrolita raste za oko 10 °C, tako da punjenje treba započeti samo ako je temperatura elektrolita niža od 45 °C. Temperatura elektrolita u baterijama treba iznositi najmanje +10 °C prije punjenja, inače se ona bi mogla potpuno napuniti. Punjenje je završeno kada su specifična težina elektrolita i napon baterije ostali konstantni tijekom dva sata. Punjači EnerSys® automatski signaliziraju završetak punjenja. Baterije opremljene sustavom cirkulacije elektrolita: u slučaju kvara na pumpi, provjerite je li crijevo priključeno i dolazi li do propuštanja ili kvarova na krugu cjevovoda (pogledajte točku 3.4).

Crijevo za zrak nikada se ne smije uklanjati tijekom punjenja.

2.3 Punjenje za izjednačavanje

Punjenja za izjednačavanje koriste se za očuvanje vijeka trajanja i održanje kapaciteta baterije. Potrebni su nakon dubokih pražnjenja, učestalih nepotpunih punjenja i punjenja do karakteristične krivulje IU. Punjenja za izjednačavanje provode se nakon uobičajenog punjenja. Struja punjenja ne smije prekoračiti 5 A / 100 Ah nazivnog kapaciteta (završetak punjenja – pogledajte točku 2.2). **Obratite pozornost na temperaturu!**

2.4 Temperatura

Temperatura elektrolita od 30 °C određena je kao nazivna temperatura. Više temperature skraćuju vijek trajanja baterije; niže temperature smanjuju dostupan kapacitet. Gornja granična temperatura iznosi 55 °C i nije prihvatljiva kao radna temperatura.

2.5 Elektrolit

Nazivna specifična težina elektrolita odnosi se na temperaturu od 30 °C i nazivnu razinu elektrolita u članku u stanju potpune napunjenosti.

Više temperature smanjuju navedenu težinu elektrolita, a niže je povećavaju. Čimbenik za korekciju temperature iznosi -0,0007 kg/l po °C, npr. specifična težina elektrolita od 1,31 kg/l pri 45 °C odgovara specifičnoj težini od 1,32 kg/l pri 30 °C. Elektrolit mora biti u skladu s propisima o čistoći prema normi IEC 62877-2: 2016.

3. Održavanje

3.1 Elektrolit

Bateriju napunite nakon svakog pražnjenja.

Razina elektrolita ne smije pasti ispod razine vrha separatora ili oznake za razinu elektrolita „min“.

NE NADOPUNJAVATI VODU U PRVIH 10 CIKLUSA.

3.1.1 Senzori razine napunjenosti

Ako se radi o baterijama sa sensorima razine napunjenosti, LED lampicu treba svakodnevno provjeravati.

LED zelene boje	razina je u redu
LED treperi crveno	razina je preniska

Nemojte nadopunjavati članke, čak i ako LED lampica senzora razine elektrolita treperi crveno tijekom prvih 10 ciklusa.

Provjerite razinu elektrolita na temelju položaja plutajućeg pokazivača na čepu za dolijevanje vode pa na kraju punjenja ulijte demineraliziranu vodu. Budući da se prikaz uvijek odnosi na odabranu referentnu ćeliju, obratite pozornost i na dodatne upute iz točke 3.3.

3.2 Jednom tjedno

• Vizualno provjerite ima li nakon punjenja znakova zaprljanja i mehaničkog oštećenja na svim dijelovima baterije i posebno obratite pažnju na utikače i kabele za punjenje baterije. U slučaju posebnih primjena s punjenjem putem karakteristične krivuljom IU treba provesti postupak punjenja za izjednačavanje (vidi točku 2.3).

3.3 Jednom mjesечно

Na kraju punjenja treba izmjeriti i zabilježiti napone svih članaka s uključenim punjačem. Nakon završetka punjenja treba izmjeriti i zabilježiti gustoću elektrolita, temperaturu elektrolita, kao i razinu napunjenosti tekućine svih članaka (u slučaju uporabe senzora razine punjenja). U slučaju znatnijih odstupanja od prethodnih mjerenja ili znatnije razlike između članaka, treba zatražiti daljnja ispitivanja i održavanje od strane servisnog odjela. To treba učiniti nakon potpunog punjenja i najmanje 2 sata mirovanja.

Izmjerite i zabilježite:

- Ukupni napon
- Napon po članku
- Ako su očitane vrijednosti napona nepravilne, provjerite i specifičnu težinu za svaki članak.

3.4 Jednom godišnje

U skladu s normom EN 1175-1 električar mora najmanje jednom godišnje provjeriti izolacijski otpor kamiona i baterije. Ispitivanja izolacijskog otpora baterije treba provesti prema normi EN 1987-1. U skladu s normom EN 62485-3 tako utvrđeni izolacijski otpor baterije ne smije biti manji od 50 oma po voltu nazivnog napona. Za baterije do 20 V nazivnog napona minimalna vrijednost iznosi 1000 oma.

Baterije opremljene sustavom cirkulacije elektrolita: filter zračne pumpe treba provjeravati barem pri godišnjem održavanju i po potrebi očistiti ili zamijeniti. Ovisno o okolišu filter će možda trebati provjeravati češće nego jednom godišnje. Ranija zamjena filtra potrebna je ako iz nedefiniranih razloga (kada ne dolazi do curenja u cijevima za zrak) svijetli signal neispravnosti sustava za miješanje zraka na punjaču ili na bateriji (na istosmjernoj pumpi za zrak ili daljinski signal). Tijekom godišnjeg održavanja provjerite ispravnost rada pumpe za zrak.

4. Održavanje baterije

Baterije uvijek moraju biti čiste i suhe kako bi se spriječila slijedne struje. Čišćenje se mora izvesti u skladu s pravilom ZVEI – Čišćenje trakcijskih baterija vozila. Svu tekućinu iz spremnika baterija treba odstraniti i odložiti u skladu s propisima. Štetu na izolaciji kutije treba sanirati nakon čišćenja kako bi se osiguralo da vrijednosti izolacije budu u skladu s normom EN 62485-3 i spriječila korozija kutije. Ako morate uklanjati članke, najbolje se obratiti EnerSys® servisu.

Nikada ne upotrebljavajte (nanosite) mineralnu mast na bateriji. Brtveni materijal priključaka nije kompatibilan i može se trajno oštetiti. Ako je potrebno, upotrijebite (nanesite) silikonsku mast s TPFE-om.

5. Skladištenje

Ako su baterije dulje vrijeme izvan uporabe, treba ih potpuno napunjene čuvati u suhoj prostoriji u kojoj nema opasnosti od smrzavanja. Kako biste osigurali da baterija uvijek bude spremna za uporabu, možete odabrati sljedeće načine punjenja:

1. mjesечно punjenje za izjednačavanje kao u točki 2.3. ili
2. punjenje u svrhu očuvanja pri naponu punjenja od 2,29 V x broj ćelija.

Vrijeme skladištenja treba uzeti u obzir pri razmatranju vijeka trajanja baterije.

6. Nepravilnosti rada

Ako se pronađu nepravilnosti rada baterije ili punjača, odmah se obratite servisu EnerSys®. Mjerenja iz stavke 3.3 ubrzat će pronalazak pogrešaka i njihovo uklanjanje.

Ugovor o servisu olakšava pravovremeno otkrivanje i ispravljanje nepravilnosti.

Standardna i dodatna oprema

Sustav dopunjavanja vode	■
Cirkulacija elektrolita*	■
Wi-iQ®	■
Senzor razine	+

■ Standardno
+ opcija

* Opcionalno za bateriju manju od 12 kWh

Sustav dopunjavanja vode

1. Primjena

Sustav dopunjavanja vode upotrebljava se za automatsko održavanje nazivne razine elektrolita.

Plinovi koji nastaju pri punjenju izlaze kroz otvor na svakom članku.

NE NADOPUNJAVATI VODU U PRVIH 10 CIKLUSA.

2. Funkcija

Ventil i plovak zajedno upravljaju postupkom dopunjavanja i održavaju ispravnu razinu vode u svakom članku.

Ventil omogućuje protok vode u svakom članku, a plovak zatvara ventil kada se postigne ispravna razina vode.

Za besprijekoran rad sustava dopunjavanja vode obratite pozornost na upute u nastavku:

2.1 Ručno ili automatsko priključivanje

Bateriju treba dopuniti neposredno prije završetka potpunog punjenja, jer je u tom trenutku baterija dosegla definirano radno stanje, što rezultira zadovoljavajućim miješanjem elektrolita. Dopunjavanje se odvija kada je priključak (7) iz spremnika priključen na spojku (6) na bateriji.

2.1.1 Ako se priključivanje provodi ručno, bateriju treba priključiti na sustav za dopunjavanje samo jednom tjedno.

2.1.2 Ako se upotrebljava automatska spojka (s magnetskim ventilom kojim upravlja uređaj za punjenje), glavni prekidač punjača odabire ispravan trenutak za dopunjavanje.

Napomena: U tom slučaju preporučujemo da vodu dopunjavate najmanje jednom tjedno kako bi se osigurala ispravna razina elektrolita.

2.1.3 U slučaju rada u više smjena i viših temperatura okoline možda će biti potrebni kraći intervali dopunjavanja.

2.2 Vrijeme dopunjavanja

Vrijeme dopunjavanja ovisi o stopi iskorištenja i odgovarajućoj temperaturi baterije. Postupak dopunjavanja načelno traje nekoliko minuta i može varirati ovisno o dometu baterije.

2.3 Radni tlak

Sustav dopunjavanja vode treba ugraditi tako da se postigne tlak vode od 0,2 do 0,6 bar (uz visinsku razliku od najmanje 2 m između gornjeg ruba akumulatora i donjeg ruba spremnika). Bilo kakvo odstupanje od navedenoga znači da sustav neće pravilno funkcionirati.

2.4 Čistoća

Voda za dopunjavanje mora biti pročišćena. Voda koja se upotrebljava za dopunjavanje baterija ne smije imati provodljivost veću od 30 pS/cm. Spremnik i cijevi treba očistiti prije uključivanja sustava.

2.5 Cjevovod na bateriji

Cjevovod prema pojedinačnim člancima baterije mora pratiti električni krug baterije. Time se smanjuje rizik od curenja struje u slučaju prisutnosti elektrolitičkog plina koji uzrokuje eksploziju (EN 62485-3). Serijski je moguće povezati najviše 20 ćelija.

Sustav se ni na koji način ne smije preinačivati.

2.6 Radna temperatura

Baterije opremljene sustavom dopunjavanja vode zimi se smiju puniti ili nadopunjavati samo pri temperaturama u prostoriji višima od 0 °C.

2.7 Kontrola protoka

Pokazivač protoka ugrađen u cijev za dovod vode u bateriju nadzire dopunjavanje. Tijekom dopunjavanja vode protok uzrokuje okretanje ugrađenog diska u pokazivaču protoka.

Kad se svi čepovi zatvore, disk se zaustavlja, što znači da je postupak dopunjavanja završen.

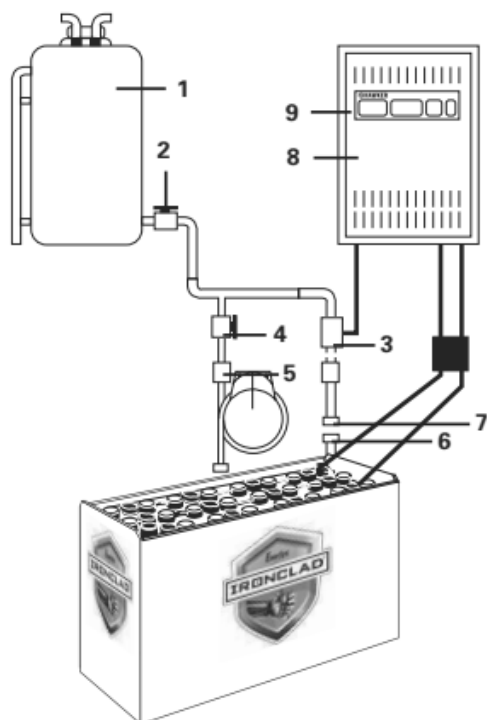

1. Spremnik
2. Odvodni priključak s kuglastim ventilom
3. Čep s magnetskim ventilom
4. Čep s kuglastim ventilom
5. Kontrola protoka
6. Spojka
7. Priključak
8. Punjač baterije
9. Glavni prekidač punjača

Sustav cirkulacije elektrolita

1. Primjena

Sustav cirkulacije elektrolita temelji se na principu pumpanja zraka u pojedinačne članke baterije. Taj sustav sprječava raslojavanje elektrolita i optimizira punjenje baterije. Cirkulacija elektrolita posebno je korisna za brza, pojačana ili povremena punjenja.

2. Funkcija

Cirkulacija elektrolita sastoji se od sustava cijevi ugrađenih u članke. Membranska pumpa ugrađena je u punjač ili je zasebno montirana na bateriju ili vozilo. Ta membranska pumpa šalje zrak male brzine protoka u svaki članak, što stvara cirkulirajuće strujanje zraka unutar kućišta članka. Strujanje zraka je kontinuirano ili impulsno, ovisno o naponu baterije i vrsti pumpe. Dovod zraka podešava se u skladu s brojem članaka u bateriji.

Sustav cijevi prema pojedinačnim člancima baterije mora pratiti postojeći električni krug. Time se smanjuje rizik od curenja struje u slučaju prisutnosti elektrolitičkog plina koji uzrokuje eksploziju (EN 62485-3).

2.1 Uporaba sa zasebnim cjevovodom

Zrak se dovodi kada je cjevovod punjača priključen na cjevovod baterije (s plavim prstenom).

2.2 Uporaba s automatskim priključivanjem cjevovoda

Priključivanje utikača za punjenje s integriranim dovodom zraka automatski dovodi zrak u bateriju.

2.3 Održavanje filtra za zrak

Ovisno o radnim uvjetima, filter za zrak pumpe treba mijenjati najmanje jednom godišnje. U radnim područjima s visokim razinama onečišćenja zraka, filter treba češće provjeravati i mijenjati.

2.4 Popravak i održavanje

Treba provjeriti dolazi li do curenja na sustavu. Na punjaču će se prikazati poruka o pogrešci koja ukazuje na curenje.

Ponekad se u slučaju curenja karakteristična krivulja punjenja prebacuje na karakterističnu standardnu krivulju (bez cirkulacije elektrolita).

Potrebno je zamijeniti neispravne dijelove i neispravne odjeljke cijevi. Smiju se upotrebljavati samo originalni rezervni dijelovi tvrtke EnerSys®, jer su konstruirani za dovod zraka do pumpe i osiguravaju ispravno funkcioniranje pumpe.

Uređaj za nadzor baterije Wi-iQ®

Uređaj za nadzor Wi-iQ - pruža indikacije prema tablici u nastavku.

Trobojna LED lampica
Treperi zeleno = hardver je u redu Brzo treperi plavo = bežična identifikacija Treperi crveno = upozorenje na temperaturu > 55 °C
Plava LED lampica
Brzo treperi = bežična identifikacija Sporo treperi = upozorenje na izjednačenje napona Isključeno treperenje = razina elektrolita je u redu Svjetlo je neprekidno uključeno = razina elektrolita je niska

Uređaj za nadzor Wi-iQ elektronički je uređaj koji bežično komunicira i preuzima glavne informacije o bateriji radi bolje dijagnostike i servisa. Uređaj se priključuje na glavni kabel za istosmjernu struju na akumulatoru kako bi nadzirao i snimao podatke o struji, naponu, temperaturi i razini elektrolita (pomoću dodatnog vanjskog senzora). LED signalizacija na uređaju za nadzor Wi-iQ ukazuje na status baterije u stvarnom vremenu. Informacije se prenose na računalo putem USB-a bežičnom komunikacijom.

1. Rad

Uređaj za nadzor Wi-iQ prikladan je za uporabu sa svim baterijskim tehnologijama u rasponu napona od 24 V do 120 V. Softverski program računala može analizirati podatke: stanje napunjenosti, upozorenja na temperaturu i upozorenja na nisku razinu elektrolita.

2. Jasna vidljivost

Odaber Iznimke i detaljnog izvješća pružit će informacije o stanju baterije i koje je sve radnje potrebno poduzeti. Wi-iQ izvješće omogućava upravljanje karakteristikama punjenja i pražnjenja vaše baterijske flote. Uz informacije o vrsti baterije (vrsti viličara) možete vidjeti grafikone dubine pražnjenja, cikluse, punjenje i još mnogo toga.

3. Vrlo jednostavna uporaba

Priključite USB modem na računalo; skenirajte uređaj za nadzor Wi-iQ i učitajte podatke. Wi-iQ Report računalni je softver koji radi na sustavu Windows. Za preuzimanje Wi-iQ podataka u SQL bazu podataka upotrebljava se USB bežični ključ.

Izjava o sukladnosti

Tvrtka ENERSYS SARL Rue Alexander Fleming ZI Est -CS 40962 F-62033 Arras Cedex, Francuska, izjavljuje na vlastitu odgovornost da je proizvod:

Naziv proizvoda: Wi-iQ3

Modeli: W3-100

WCS-1

WCS-2

WCS-3

na koji se odnosi ova izjava usklađen sa sljedećim normativnim europskim i međunarodnim normama:

- **EMC propisi iz 2016. (S.I. 2016/1091)**
- **Direktiva 2014/30/EU:**
 - Elektromagnetska kompatibilnost
 - BS EN 12895: 2015 / AI: 2019.
- **Direktiva 2011/65/EU:**
 - RoHS
- **Propisi o radijskoj opremi iz 2017. (S.I. 2017 /1206)**
- **Direktiva 2014/53/EU:**
 - ETSI EN 301489-1 V2.1.1 (2017)
 - ETSI EN 301489-17 V3.1.1 (2017)
 - ETSI EN 300 328 V2.2. 2 (2019)

Datum : 28. 10. 2022.

Ime: : David Letombe

Titula : Viši direktor odjela za inženjering, elektroniku, sustave

Potpis [potpis]

Izjava o sukladnosti

Tvrtka ENERSYS SARL Rue Alexander Fleming ZI Est -CS 40962 F-62033 Arras Cedex, Francuska, izjavljuje na vlastitu odgovornost da je proizvod:

Naziv proizvoda: Wi-iQ4

Modeli: WIIQ4-101

WIIQ4-102

WIIQ4-202

B84-132

8B4-232

na koji se odnosi ova izjava usklađen sa sljedećim normativnim europskim i međunarodnim normama:

- **(Sigurnosni) propisi o električnoj opremi iz 2016. (S.I. 2016/1101)**
- **Direktiva 2014/35/EU:**
 - Sigurnost
 - BS EN 61010-1: 2010 / AI: 2019.
- **EMC propisi iz 2016. (S.I. 2016/1091)**
- **Direktiva 2014/30/EU:**
 - Elektromagnetska kompatibilnost
 - BS EN 12895: 2015 / AI: 2019.
- **Direktiva 2011/65/EU:**
 - RoHS
- **Propisi o radijskoj opremi iz 2017. (S.I. 2017 /1206)**
- **Direktiva 2014/53/EU:**
 - ETSI EN 301489-1 V2.2.3 (2019)
 - ETSI EN 301489-17 V3.2.2 (2019)
 - ETSI EN 300 328 V2.2. 2 (2019)

Datum : 28. 10. 2022.

Ime: : David Letombe

Titula : Viši direktor odjela za inženjering, elektroniku, sustave

Potpis [potpis]

Podliježe tehničkim izmjenama bez prethodne najave. Moguće su pogreške i propusti.

Vratiti proizvođaču!

Baterije s ovom oznakom moraju se reciklirati.

Baterije koje se ne recikliraju moraju se zbrinuti kao opasni otpad!

U slučaju uporabe pogonskih baterija i punjača rukovatelj se mora pridržavati važećih standarda, zakona, pravila i propisa koji su na snazi u zemlji uporabe!



Pb

